

YAWATA

防塵防水台はかり

マルチ MULTI

ML-01 秤量 30kg/60kg
ML-02 秤量 60kg/150kg



防塵防水性能
IP65

ML-01

ML-02



- ★防塵防水性能 IP65
- ★大きく見やすい表示、文字高 51mm
- ★計数（カウンティング）機能搭載
- ★オールステンレスボディー
- ★わかりやすい日本語ボタン

水場に強い 組立不要！

箱から出してすぐに使えます！



搭載機能

- 起動時ゼロ点自動調節機能
- ゼロ点調節機能(ゼロ)
- 風袋引き機能(風袋引)
- 上下限值チェッカー機能(上限/下限)
- 表示値固定機能(表示固定)
- 計数機能(計量⇄計数)

アフターサービスも万全

1. 定期的な校正、メンテナンス。
2. 迅速、丁寧な修理対応。
3. 付属品のみ販売も可能。

| 型番 | ML-01-30K | ML-01-60K | ML-02-60K | ML-02-150K |
|-----------|--|-----------|--------------------------------|------------|
| ひょう量 | 30kg | 60kg | 60kg | 150kg |
| 最小単位 | 5g | 10g | 10g | 20g |
| 表示方法 | ELバックライトつき液晶表示 5桁, 文字高 51mm | | | |
| 計量方式 | 電気抵抗線式 | | | |
| 電源 | AC100V 電源 または 内蔵充電バッテリー | | | |
| 内蔵バッテリー | 完全密封型鉛蓄電池 (6V/4A) × 1 | | | |
| バッテリー稼動時間 | フル充電で約 150 時間以上 (バックライト OFF で使用した場合) | | | |
| 防塵防水保護等級 | IP65 ※充電口のゴムキャップが閉じていること。 | | | |
| 搭載機能 | ①起動時自動ゼロ点調整 ②ゼロ点調整 ③風袋引き ④上下限值チェッカー ⑤表示値固定 ⑥計数 ⑦バックライト ⑧オートパワーオフ ⑨重力加速度設定 | | | |
| 材質 | フレームはステンレス (SUS304)、ロードセルはアルミ製 | | | |
| 製品サイズ | 283mm(W) × 462mm(D) × 494mm(H) | | 335mm(W) × 612mm(D) × 797mm(H) | |
| 載台サイズ | 280mm(W) × 334mm(D) 上下辺はアーチ加工 | | 425mm(W) × 525mm(D) | |
| 製品重量 | 約 7.5kg | | 約 11.5kg | |
| 動作温度 / 湿度 | -10℃ ~ 40℃ / R.H.85%以下 (結露しないこと) | | | |
| その他 | 水平器標準装備 | | | |
| 付属品 | 充電用 A C アダプター (12V/500mA)、取扱説明書 | | | |

外形寸法図

ML-01/ML-02 外形寸法図 単位 mm

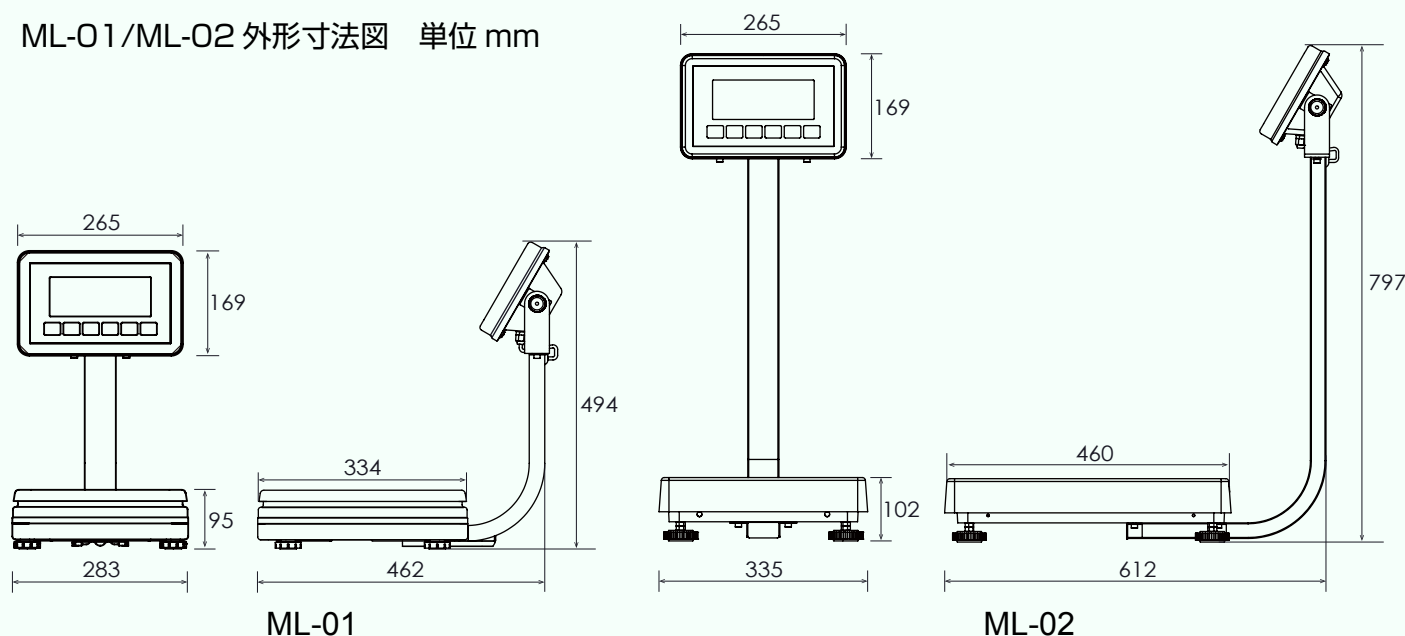

YAWATA 有限会社 八幡計器

販売店

TEL. 047-335-2331 FAX. 047-335-2376
〒272-0021 千葉県市川市八幡 1 丁目 22 番 8 号
URL. <http://www.yawatakeiki.co.jp>